



★ **3** ★
ANOS DE GARANTIA
OU 100.000 KM

O MAIS COMPLETO
DA CATEGORIA

CONCESSIONÁRIAS
NO BRASIL TODO
COM PRONTA-ENTREGA
DE PEÇAS

★



citytruck
9-16



MOTOR

Fabricante: CUMMINS
 Modelo: ISF 3.8
 Tipo: 4 cilindros com 16 válvulas - Turbocharger
 Potência: 156 cv (115 kW) @2.600 rpm
 Torque: 500 Nm @1200 - 1900 rpm
 Tecnologia de emissões: SCR, PROCONVE P7
 Sistema de injeção: Eletrônica Common Rail

TRANSMISSÃO

Fabricante: ZF
 Modelo: ZF 6S 500
 Tipo: Mecânica manual sincronizada com overdrive, seis marchas à frente e uma à ré e janela para tomada de força.

Relações de redução

1ª) 6,198 2ª) 3,287 3ª) 2,025
 4ª) 1,371 5ª) 1,000 6ª) 0,780 ré) 5,681

Eixo traseiro: i = 4,3
 Velocidade máxima: 103 km/h
 Capacidade de partida em rampa: 32,8%
 Capacidade de subida em rampa: 38,0%

CIRCUITO ELÉTRICO

Alternador: 24V
 Bateria: 2 x 100Ah/12V
 Tensão nominal: 24V

ESTRUTURA

Chassi: Projetado em aço de alta qualidade com longarinas perfil "C" tipo escada.
 Cabine: Avançada, em aço estampado, basculante e largura de 2.060 mm.
 Número de assentos: Três, com assento central rebatível.

CHASSI

Direção: Hidráulica, com volante de regulagem de altura e de profundidade.
 Eixo dianteiro: Perfil "I", forjado, capacidade de carga para 3,6 ton.
 Embreagem: Monodisco a seco com acionamento servo-assistido. Diâmetro do disco: 362 mm, push-type
 Suspensão dianteira: Eixo rígido, feixe de molas parabólicas com 3 lâminas, amortecedores hidráulicos de dupla ação e barra estabilizadora.
 Suspensão traseira: Eixo rígido motriz, feixe de molas trapezoidais com 8+6 lâminas, amortecedores hidráulicos de dupla ação e barra estabilizadora.
 Rodas: Em aço
 Pneus: 215/75R17.5
 Tração: Traseira 4 x 2
 Rodagem: Dupla (DT)

PESOS E CAPACIDADES

Tara (em ordem de marcha): 2.925 kg
 Eixo dianteiro vazio: 1.760 kg
 Eixo traseiro vazio: 1.165 kg
 Total PBT legal: 8.500 kg
 Eixo dianteiro carregado: 2.850 kg
 Eixo traseiro carregado: 6.000 kg
 Carga legal útil: 5.575 kg
 Total PBT técnico: 8.850 kg
 Carga técnica: 5.925 kg
 PBTC/CMT: 11.750 kg

FREIOS

Atuação: Freio a ar, com ajuste automático da folga das lonas e ABS.
 Dianteiro: A disco.
 Traseiro: A tambor.
 Estacionamento: Molas acumuladoras atuando nas rodas traseiras e acionamento por válvula acumuladora.
 Freio do motor: Alta eficiência e integrado ao sistema de exaustão pela válvula borboleta, que é acionada na coluna de direção.

ABASTECIMENTO Litro Especificação

Combustível: Diesel S-10
 Tanque de combustível: Alumínio 160 litros
 Arla32 25 litros
 Óleo do carter: SAE 15W-40 (API CJ-4)
 Transmissão: ZF TE-ML02 - SAE 80W (API GL-4)
 Eixo traseiro: SAE 85W-140 (API GL-5)
 Direção hidráulica: ATF Dextron III
 Fluido de embreagem: DOT4
 Líquido de arrefecimento: Anticongelante Etileno-Glicol 50%

ITENS DE SÉRIE

Defletor de ar, ar-condicionado, vidros e travas elétricas, rádio MP3 com entrada USB, farol de neblina, cobertura dos degraus, janela na parede traseira, ventilador viscoso, cobertura das porcas nas rodas dianteiras, sensor de ré, seletor de modo de condução, farol em policarbonato, tacógrafo digital, DRL - luz diurna em LED, porta-documentos na parte frontal, tanque de combustível em alumínio, ABS, espelho retrovisor frontal, interruptor de PTO protegido, embreagem servo-assistida e barras estabilizadoras na dianteira e traseira.

DIMENSÕES

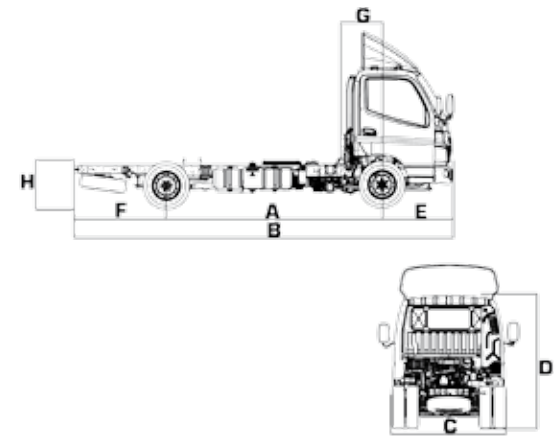

A – Entre-eixos: 3.800 mm
 B – Comprimento total: 6.920 mm
 C – Largura total: 2.135 mm
 D – Altura (descarregado): 2.310 mm
 E – Balanço dianteiro: 1.130 mm
 F – Balanço traseiro: 1.990 mm
 G – Distância do eixo dianteiro: 642 mm
 H – Solo/Longarina (descarregado): 900 mm
 Plataforma de carga: 5.200 mm

Sem defletor. Com defletor, adicionar 750 mm.
 Demais medidas necessárias do veículo (desenho de oferta) estão em nosso site: www.fotonmotors.com.br



*3 anos ou 100.000 km de garantia, obedecendo aos critérios estabelecidos no manual de garantia do veículo. As especificações técnicas deste material podem ser alteradas a qualquer momento. Imagens meramente ilustrativas.
 Material atualizado em dezembro de 2020.
 Código de fábrica: BJ1088VEJEA-FA
 Produzido por: Beiqi Foton Motor Co., Ltd

fotonmotors.com.br ou ligue:
FOTON ASSISTÊNCIA
0800 799 2020